

Tellefsdal nytt

KUNDEAVIS FRA TELLEFSDAL | NR 7

SNØ I SIKTE!



MESSENYTT >> side 4

NYTT FRA UTVIKLINGSAVDELINGEN >> side 6

HMS I FOKUS >> side 8

Heisann!

Vi har gjort unna over ¾ av 2011, og er nå i ferd med å se hvordan dette året kommer til å bli. Har de endringene/grepene vi gjorde i begynnelsen av året gitt oss de ønskede effekter? Har vi nådd våre mål som blant annet er en omsetningsøkning på over 10 % på egne produkter?

I denne sammenheng vil vi nevne følgende:

- Jevnere produksjon gjennom hele året, det vil si produksjon i større serier og oppbygging av ferdigvarelager fram til høysesong.
- Forbedrede innkjøpsrutiner gjennom medarbeidere som har innkjøp som dedikert oppgave og tettere samarbeid med nøkkelsamarbeidspartnere.
- Justering av organisasjon slik at vi har riktigere fokus på primæroppgavene våre.

Det er fortsatt mer vi kan ta ut av dette, men det hyggelige er jo at vi ligger foran budsjett og har en historisk høy ordre-reserve. Dette tyder jo på at vi må ha gjort mye riktig.

I begynnelsen av året ble det sammen med eierne utformet en strategi for de neste fem årene som hadde to viktige punkter. Det skal tilrettelegges for mest mulig effektiv produksjon i egen fabrikk i Gjerstad med en kapasitetsøkning på 50 %, og med

tilhørende omsetningsøkning innen 5 år. Dette har medført at vi har startet et omfattende omstillingsprosjekt hvor økt kapasitet skal nåes gjennom mer rasjonell drift, som igjen medfører investeringer i nytt produksjonsutstyr og større lokaler. Dette arbeidet er i gang, hvor de største og mest merkbare endringen vil skje i første halvår 2012.

Omstillingsprosjektet er det største i Tellefsdal sin historie og direkte investeringer er budsjettert til Nok 20 millioner. For lokalsamfunnet er det svært positivt at Tellefsdal sine eiere satser på lokale arbeidsplasser i mange år fram, og det er hyggelig å kunne konstatere at dette er blitt tatt i mot på en veldig positiv måte. Vi ønsker også her å gi alle medarbeiderne ros for et fantastisk engasjement og iver.

Avslutningsvis vil vi takke alle våre kunder og forbindelser for et godt samarbeid, og uten dere hadde vi ikke hatt en så trivelig og hyggelig arbeidsplass. Vi ser fram til et fortsatt godt samarbeid.

Med vennlig hilsen

Ledergruppa
Tellefsdal AS



Erik søker nye utfordringer

Erik har sagt opp sin stilling som Export & Import Manager hos Tellefsdal AS

"Etter 17 meget givende og hyggelige år hos Tellefsdal var det ingen lett avgjørelse å ta. På en annen side ønsker jeg å komme meg videre og føler at tiden er inne for nye utfordringer", sier Erik. Han sier også at han må gi slipp på et godt arbeidsmiljø og mange gode kolleger her på Tellefsdal.

Erik fortsetter innen salg og starter i ny jobb fra 01.10.11. Vi takker for mange hyggelige år sammen med Erik her på Tellefsdal, og ønsker Erik masse lykke til i ny jobb!



Ny kontakt mot DUCKER OG KALBACHER

Asbjørn Hauffen overtar hovedansvaret og kontakten mot våre utenlandske leverandører Dücker og Kahlbacher hos Tellefsdal AS.

Asbjørn har lang erfaring med blant annet kantklippere fra tidligere, og kjenner derfor markedet godt. Han blir derfor en viktig ressurs hos oss på disse produktene. Erik Abrahamsen, som hadde dette ansvaret hos oss tidligere, er som sagt sluttet hos Tellefsdal.



www.tellefsdal.no

VI PRØVER HELE TIDEN Å HOLDE VÅR WEBSITE OPPDATERT

Her vil du finne mye nyttig informasjon som:

- Siste Nytt
- Produktinfo
- Kontaktpersoner
- Messeinfo
- Teknisk data
- Reservedelslister
- Skjemaer til nedlastning
- Bilder
- Og ellers andre ting som skjer ved bedriften.

Klikk deg inn på www.tellefsdal.no så finner du kanskje svaret på det du lurte på!



TRANSPORT 2011

TRANSPORT 2011

Lillestrøm 8.-10.sept.

Tellefsdal hadde også i år egen stand på utearealet. I tillegg hadde vi også en ny Scania demobil på standen hos Norsk Scania, inne i hall C. Denne er utstyrt med Midtmontert høvelskjær, plogfeste og K70-plog, og er et resultat av samarbeid mellom Scania, Istrail og Tellefsdal. Det var bra besøk på messa totalt, over 18000 betalende på de 3 dagene messa pågikk. Særlig fredag var en god dag med mange beslutnings-tagere på besøk. Vi er spesielt godt fornøyd med interessen rundt demobilen, og har mange interessante kunder å følge opp framover når det gjelder brøytebil og utstyr til lastebil.



agrisjå 2011

AGRISJÅ 2011

26.-28. august

Landbruksmessen i Stjørdal har lange tradisjoner, men i sin nåværende form gikk det første arrangementet av stabelen i 1984. Godt over 30.000 besøkte Agrisjå 2011, og det ble handlet utstyr, varer og tjenester for godt over 200 millioner kroner i løpet av de tre messedagene. Dermed ble Agrisjå 2011 tidenes landbruksmesse nordafjells. Aldri før har landbruksaktørene satset så mye. Tellefsdal hadde utstilt V90 og VPL plog hos HCP, og VPL plog hos Felleskjøpet.



LASTBILTRÄFFEN I RAMSELE 2011

23.-24. September

Tellefsdal var på plass under Lastebilträffen i Ramsele 23-24 September. Messen har på kort tid vokst til å bli nord Sveriges største i sitt slag. Fredagen regnet dessverre bort men lørdag våknet vi til bra vær masse tøffe lastebiler, bra besøk og halsbrekkende underholdning.





DYRSKU'N 2011

9.-11. September

Dyrsku'n på Seljord ble igjen en folkefest med over 61000 besøkende. Tellefsdal var som vanlig representert via sine forhandlere, med både produkter og representanter. Vi fikk mange positive tilbakemeldinger og spørsmål på våre produkter hele helgen. Tellefsdal er tydeligvis et kjent og kjær navn for mange når det gjelder kvalitet og service. Det ble ekstra mye fokus rundt V90 – vår "Nyhet" fra i fjor har tydeligvis rukket å få et godt omdømme blant forbrukerne. Våre forhandlere gjorde en kjempejobb og det tikk inn flere nye ordre i forbindelse med helgen på Seljord.

Vi takker for nok en hyggelig helg på Dyrsku'n.



TRAILER Trucking Festival

TRAILER TRUCKING FESTIVAL 2011

26.-27. August

Trailer Trucking Festival 2011 foregikk i Mantorp, Sverige. Det var en helg fylt med mye underholdning på messen som arrangeres annenhvert år. 75 ulike aktører var på plass for å vise hva de kunne tilby sin kundekrets når det gjelder lastebilbransjen. Et strålende sommervær gjorde sitt til at det ble en stor folkefest, over 11000 besøkende totalt. Tellefsdal hadde egen stand der vi hadde fått lånt med lastebil fra Arnfinn Sletta AS som var utstilt med Tellefsdal Sideplog og K70. Vi fikk mye ros for våre produkter – noe vi setter stor pris på!





Fra venstre: Harald, Henriette, Edin, Reidar, Knut, Arnt og Alf Kristian

En NYTENKENDE og godt innarbeidet utviklingsavdeling

Tellefsdal's utviklingsavdeling består for tiden av 7 dyktige personer, som fyller hverandre godt ut med tanke på erfaring og alder. De er fulle av ideer og å se løsninger på ting, og er en utrolig viktig funksjon for Tellefsdal.

NYTT FRA UTVIKLINGSAVDELINGEN:

Etter et hektisk 2010 med mange nyutviklede produkter (V90, sideplog og høvelskjær), fortsetter de å fornye og forbedre seg. Her er noe av det som har skjedd det i løpet av det siste året:

Høvelskjær

Svingbart høvelskjær er nesten ferdig. Testing og prøvekjøring pågår i vinter. Det har vært en stor utfordring å få til et svingbart høvelskjær. Det er utrolig trangt om plassen på en lastebil, og det må knipes alle steder det er mulig. Samtidig må styrken være der, for et høvelskjær får mye juling. Nå er vi nesten i mål. Testing i vinter, går det greit kommer det for salg neste år.

VLS- Lav V-Plog

VLS-L2 Forbedret utgave av vår velprøvde V-plog lav serie. V-plogen er en mellomting av VPL og V90. Plogen har fått ny mellomramme med moderne flytpendling (som V90), og leveres i størrelsene 2600 og 2900.

Sideplog

Sideplog med kasteving. Påskrudd forlengelse til sideplogen som gir bedre utkast. Testes i vinter og kommer for salg neste år.

Plogfester

Det kommer stadig nye modeller av traktorer og lastebiler. Vi må henge med og tilpasse og forbedre plogfestene hele tiden. Nye modeller i år er for eksempel Fendt's nye 700 og 800-serie, John Deere's nye R-serie, New Holland med T6 og T7-serien. Og traktorer med fronthydraulikk krever egne løsninger. Til lastebil kommer Actros med ny modell, Scania og Volvo har fått faste fester uten demping. (for lave biler med luftfjæring foran)

De holder også på med mange spennende prosjekter for fremtiden som vi kommer tilbake til etter hvert. Foreløpig er det hemmelig, sier Reidar Sunde som er teknisk sjef ved avdelingen.

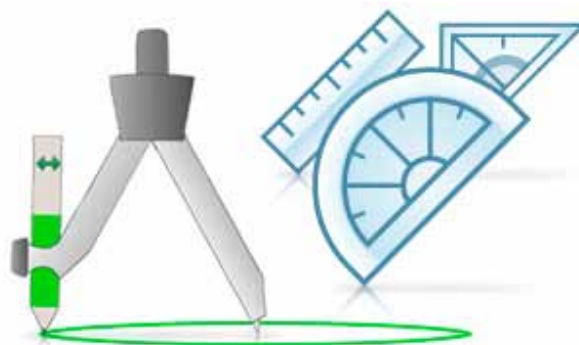

VLS

V-PLOG LAV SERIE

Plogen er nå tilbake i vårt varesortiment
– nå i en ny og forbedret utgave!

- >> En lettere V-plog for proffmarkedet
- >> Utstyrt med fjærende skjær, to dobbeltvirkende sylindere, hydraulikkslanger m/hurtigkoblinger og stillbar tallerken.
- >> Tilpasset mellomstore bæremaskiner
- >> V-ploger er utstyrt med flytpending og HK-plate eller parallellogram, lys og opph.kroker.

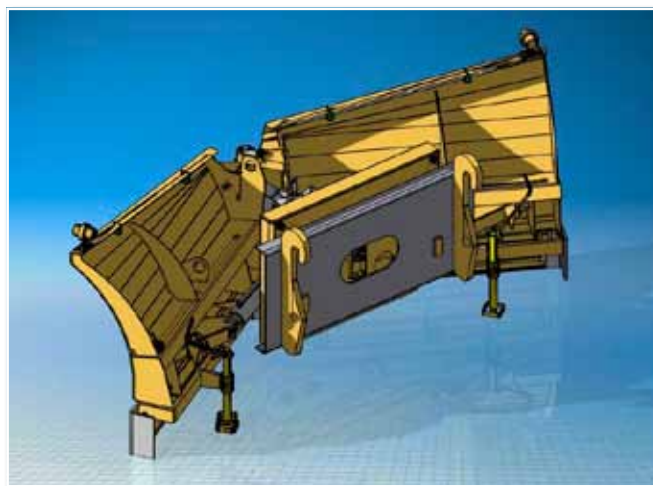
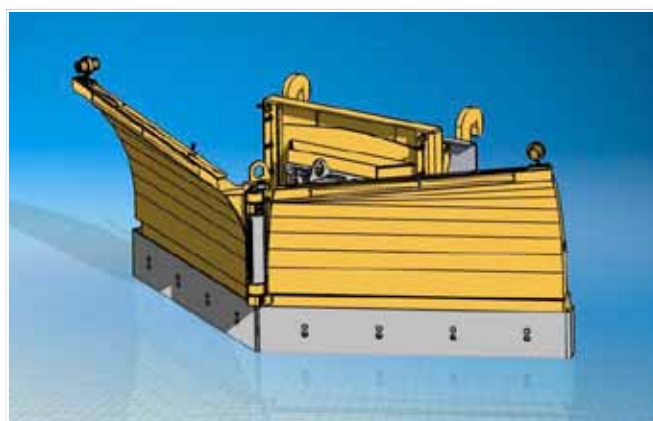

TELLEFSDALS PRODUKTUTVALG

Produktutvalget er en intern tverrfaglig gruppe som går gjennom alt av endringer og nyheter på våre produkter før de blir satt i produksjon. En kvalitetssikring for oss alle.

Her fra siste gjennomgang av VLS-plogen før produksjonsstart.



SPESIFIKASJONER	VLS-2600	VLS-2900
Plogbladets høyde	875 mm	883 mm
Maks. ryddebredde	2590 mm	2860 mm
Min. ryddebredde skråstilt	2290 mm	2520 mm
Min. plogbredde skråstilt	2420 mm	2700 mm
Min. ryddebredde Y-form	2350 mm	2560 mm
Min. ryddebredde spissform	2230 mm	2620 mm

HMS I FOKUS



aktiv helse

Tellefsdal har inngått avtale med Aktiv Bedrifthelsetjeneste, Arendal/ Kristiansand. Etter ansatts eget ønske har de bl. annet holdt foredrag om.: kostholdsveiledning, en aktiv hverdag og tips og råd om hva som kan gjøres med tanke på å få ned sykefraværet. Røykesluttkurs vil bli gjennomført i løpet av høsten/vinteren. Vi blir også testet og målt!

Inger Lindal Tornes er Tellefsdals HMS-ansvarlig og gjør en flott og viktig jobb. Det arbeides også med tilrettelegging av arbeid så langt der lar seg gjøre.

Samarbeidsutvalget (Arbeidsmiljøutvalg) ved bedriften har månedlige møter der ulike ting i forbindelse med Helse, Miljø og Sikkerhet blir tatt opp.

Vårt verneombud har ansvar for alt som har med sikkerhet i lokalene å gjøre. Riktig bruk av verneutstyr, brannvernsrunder og andre ting som er viktige for å unngå ulykker på arbeidsplassen. Verneleder hos Tellefsdal er for tiden Jon Ivar Moland, og tillitsvalgt er Tor Lauve.



I tillegg har vi et godt samarbeid med Gjerstad Ambulanse AS, når det gjelder førstehjelp og bruk av hjertestartermaskinen som vi har investert i.



Samarbeidsutvalget



Hjertestarter kurs





Fra Gautefall - Uvdalen turen vår.

TRIVSEL og trygghet

– gjør en arbeidsplass perfekt!

Ragnhild i kantina serverer god hverdagsmat, som smørbrød, kaker og ikke minst gode vafler. Hun har også innført varm mat 2 dager i uka. Kantina er et viktig "samlingspunkt", her høres latter, glede og diskusjoner – akkurat slik et bra og sosialt arbeidsmiljø skal være!

Utenom arbeidstid har vi hatt en rekke "ut på tur" dager. Her møtes vi enten på beina, sykkel, i båt eller på skia og ALLE er hjertelig velkommentil å delta.

Bedriftens motto er "Vi får det til" og Tellefsdal har utarbeidet følgende verdier:

- Trivsel
- Respekt
- Inkluderende
- Skapende
- Kvalitet
- Samhandling

Disse verdiene gjør seg ikke selv – så her har vi alle en utfordring.



Rast i Hasdalen



Ragnhild

Tid for lunsj



Mange dyktige lærlinger hos oss

Tellefsdal har samarbeidsavtale med Otek ang. lærlingplasser. Otek er et bindeledd mellom skole, næringsliv og det offentlige

Tellefsdal har de siste årene hatt inne flere dyktige lærlinger som har bestått fagprøvene med glans. Janke Heiland fikk nettopp bestått fagprøva som Industrimekaniker, og Ole Thomas Heistad er nå i gang med sin læretid på 2 år som Platearbeider. Gjensidig tillit og samarbeid gir resultater.



Over: Ole Thomas Heistad
Under: Janke Heiland

demobiler

DEMOBILER

Tellefsdal Påbyggerveksted har i høst bygd opp 2 demobiler

Den ene er bygd i samarbeid med Norsk Scania Demosenter. Bilen er utstyrt med høvelskjær, brøytehydraulikk, brøytefeste, etgreps hurtigkobling på ploghydraulikk og brøytelys. →

Den andre er bygd i samarbeid med Man og Istrail. Bilen er utstyrt med høvelskjær, brøytehydraulikk, brøytefeste, etgreps hurtigkobling på ploghydraulikk, variabel hydraulikkpumpe og saltspreder uttak. →

Bilene ble riktig flotte og vil være å se på messer, kundebesøk osv.



EIKSENTERET SARPSBORG

- en hjelpende hånd i en hektisk brøytesesong

Eiksenteret Sarpsborg er et av til sammen 6 deledepot Tellefsdal har opprettet i samarbeid med noen av våre forhandlere. De er plassert på ulike geografiske steder, slik at det skal bli enklest mulig for våre kunder å få tak i deler, uansett hvor i landet de holder til.

Hos Eiksenteret Sarpsborg fungerer denne Servicefunksjonen utmerket. De har flere dyktige og ikke minst erfarne selgere som gladelig hjelper til når kundene etterspør Tellefsdals Produkter. "Vi går nå i gang med vår 3 sesong med eget Tellefsdal Servicedepot, og det viser seg at denne ordningen fungerer bedre og bedre for hvert år", sier daglig leder Bjørn Hansen.

Selgerne hos Eiksenteret er flinke til å markedsføre at de har denne tjenesten, både i form av kundebesøk og årlig "Markedsdag" på Eiksenteret. Kommuner og andre aktører benytter seg jevnlig av denne tjenesten.

Leveringen fra vår Tellefsdal-Hovedordre er på plass – og vi er klare for å ta imot "Kong Vinter".



Over: Eiksenteret Sarpsborg ligger synlig til langs hovedveien ved Bremyra Kampenes på Borgenhaugen.
Under: Rolf Heistad, Bjørn Hansen og Roar Skjelle.



BENYTT DEG AV VÅRE SERVICEDEPOT OG FÅ VARENE LEVERT OMGÅENDE!

1. Mesta Heimdal
tlf. 05200
2. Stor-Oslo Snøservice
tlf. 22 16 31 00
3. Fk Rogaland/Agder i Kristiansand
tlf. 38 05 67 20
4. EikSenteret Sarpsborg
tlf. 69 13 68 60
5. Bergan Maskinsalg Vestfold
tlf. 99 358 30 00/33 37 66 70
6. Haugslund Elektro Mekanisk
tlf. 47 61 77 77





nye ansikter NYE ANSIKTER HOS SALGSTEAMET TIL TELLEFSDAL:



>> PETER SANDBERG (Salg)

Peter er 47 år og kommer fra Sverige, men nå bosatt i Kragerø. Peter har 23 års erfaring som Key Account Manager innen databransjen. Så han har allerede god erfaring både når det gjelder kundebehandling og salgsarbeid.



>> ASBJØRN HAUFFEN (Salg)

Asbjørn Hauffen er 40 år og bosatt i Trøndelag. Han har flere års erfaring innen veidlikehold både i Norge og Europa, og er en språkkyndig mann. Asbjørn vil i hovedsak ha ansvar for salgsområde fra Møre og Nordover. Han vil også ha den daglige kontakten med våre utenlandske leverandører av kantklippere, koster og snøfresere.



>> TOM T. SUNDE (Salg plogfester og reservedeler)

Tom er 35 år og bosatt i Gjerstad. Tom har arbeidet hos Tellefsdal i til sammen 11 år. Han har for det meste jobbet med montering av all slags utstyr, og kjenner derfor de fleste Tellefsdal produkter veldig godt.

Dine kontaktpersoner hos Tellefsdal AS:



Peter Sandberg
Salg
peter@tellefsdal.no



Asbjørn Hauffen
Salg
asbjorn.hauffen@tellefsdal.no



Lars-Erik Løvdal
Markedssjef
lars.erik@tellefsdal.no



Rune Dalen
Salgsleder
rune@tellefsdal.no



Tom T. Sunde
Salg reservedeler
tom@tellefsdal.no



Aina K. Gjernes
Salg/markeds koordinatør
aina@tellefsdal.no



Gry Kjeverud
Resepsjon / sentralbord
gry@tellefsdal.no



Jarle Hommefoss
Salg reservedeler
jarle@tellefsdal.no



Rolf Heistad
Salg reservedeler
rolf@tellefsdal.no



Henning Aasbø
Verksmester påbygg
henning@tellefsdal.no



Jan Hagestrand
Ettermarkedsleder
jan@tellefsdal.no